

FEIDER

MACHINES



GÉNÉRATEUR INVERTER ESSENCE

GRUPE ÉLECTROGÈNE BASSE TENSION

FG2000i-B

GUIDE D'UTILISATION

AVERTISSEMENT : Lisez attentivement les instructions avant d'utiliser
cette machine !

SOMMAIRE

1. INSTRUCTIONS DE SECURITE.....	3
2. ETIQUETTES DE SECURITE.....	6
3. DESCRIPTION.....	7
4. SYSTEME DE CONTROLE.....	9
5. PREPARATION.....	10
6. UTILISATION DU GENERATEUR.....	13
7. DEMARRAGE DU MOTEUR.....	15
8. MAINTENANCE.....	18
9. TRANSPORT / RANGEMENT.....	21
10. DEPANNAGE.....	23
11. DIAGRAMME ELECTRIQUE.....	24
12. SPECIFICATIONS TECHNIQUES.....	25
13. DECLARATION DE CONFORMITE.....	26
14. GARANTIE.....	27
15. PANNE PRODUIT.....	28
16. EXCLUSIONS DE GARANTIE.....	29

1. INSTRUCTIONS DE SECURITE

Avertissement :

1. Attention ! Les gaz d'échappement sont toxiques. Ne pas faire fonctionner le groupe électrogène dans une pièce fermée !
2. Les enfants doivent être protégés en les tenant à une distance de sécurité du groupe électrogène !
3. Le remplissage des groupes électrogène n'est pas autorisé pendant le fonctionnement !
4. Si le groupe électrogène est installé dans une pièce fermée, il faut suivre les réglementations de sécurité en matière d'incendie et d'explosion !
5. Ne pas connecter au circuit domestique !
6. Ne pas utiliser dans un environnement humide !
7. Tenir les matières inflammables à l'écart !
8. En faisant le plein de carburant :
 - a) arrêter le moteur ;
 - b) ne pas fumer ;
 - c) ne pas renverser. Essuyer tout surplus à l'aide d'un chiffon

INSTRUCTIONS CONCERNANT LA SÉCURITÉ

- L'opérateur doit connaître les principes de fonctionnement et la structure du groupe électrogène et du moteur, il doit savoir comment arrêter le moteur en cas d'urgence et comment manipuler ses pièces de commande.
- Ne permettez jamais aux enfants d'utiliser cet appareil.
- Ne permettez jamais aux gens ignorant ces instructions d'utiliser cet appareil.
- Veillez à ne pas utiliser cet appareil lorsqu'il y a, à proximité, des gens, en particulier des enfants, ou des animaux de compagnie. Congédiez-les de l'aire de travail.
- L'opérateur ou l'utilisateur sont responsables des accidents ou dégâts possibles survenus sur d'autres personnes et des propriétés d'autrui.
- Ne portez pas de vêtement ample ni de bijou, car ils sont susceptibles d'être attrapés par l'appareil qui tourne.
- Utilisez l'équipement de sécurité. Portez des articles de protection tels qu'un masque antipoussières, des chaussures de sécurité antidérapantes, un casque ou une protection auditive.
- Restez vigilant, surveillez ce que vous faites et faites preuve de bon sens lorsque vous utilisez le groupe électrogène. Ne l'utilisez pas lorsque vous êtes fatigué ou sous l'influence de drogues, d'alcool ou de médicaments.
- Installez le groupe électrogène dans un endroit bien aéré, gardez au moins une distance de 1,5 mètre entre le groupe électrogène et les murs du bâtiment ou d'autres équipements. Éloignez du groupe électrogène toute matière liquide ou gazeuse inflammable.
- Ne faites pas tourner le groupe électrogène dans un endroit enfermé ou mal aéré. Les gaz rejetés par le moteur contiennent du monoxyde de carbone, qui est toxique et susceptible d'entraîner une perte de conscience voire la mort.
- Faites tourner le groupe électrogène en respectant sa puissance indiquée dans la notice d'utilisation. Évitez de faire fonctionner le groupe électrogène sous une surcharge ou à une vitesse excessive.
- Le silencieux d'échappement du groupe électrogène devient extrêmement chaud quand le moteur tourne ou même pendant un certain moment après son arrêt. Ne le touchez pas sous peine de subir une brûlure.
- Ne transportez ou rangez le groupe électrogène qu'après son refroidissement complet.
- Procédez périodiquement à la maintenance et résolvez à temps les problèmes apparus. Ne faites pas tourner le groupe électrogène avant la correction du défaut détecté.

- Le groupe électrogène utilise un système de refroidissement par air, il est nécessaire de nettoyer régulièrement ses composants tels que les grilles, le cache du ventilateur et le ventilateur afin de garantir un refroidissement.
- Gardez propre le filtre de carburant, changez l'huile de moteur périodiquement.
- Vérifiez périodiquement l'installation, les connexions et l'état de serrage des pièces de fixation, resserrez si nécessaire.
- Nettoyez périodiquement les composants du filtre à air, renouvelez le filtre à air au besoin.
- Éteignez tous les appareils électriques branchés avant de démarrer ou d'arrêter le moteur du groupe électrogène.
- Avant de transporter le groupe électrogène, il faut vider son réservoir de carburant.
- Les entretiens et réparations du groupe électrogène doivent être effectués par un technicien qualifié d'un centre de service après-vente agréé.

Avertissement

Lorsque vous démarrez votre groupe électrogène à l'aide du cordon, attention aux brusques changements de rotation du moteur !!! Risque de blessures !!! Ne couvrez jamais le groupe électrogène quand il fonctionne. Le disjoncteur monté sur le groupe électrogène a pour but d'écarter le risque de choc électrique. S'il est à remplacer par un nouveau disjoncteur, il faut que ce dernier corresponde aux spécifications techniques du groupe électrogène. En raison d'importantes contraintes mécaniques, il faut utiliser un câble flexible gainé d'une forte protection en caoutchouc (conformément aux IEC 245-4) ou un cordon similaire. En cas d'emploi d'un prolongateur de fil électrique, la longueur totale de la rallonge ne doit pas dépasser 60m quand la section de fil est de 1,5mm² ; la longueur de fil ne doit pas dépasser 100m, quand la section de fil est de 2,5 mm².

CONSIGNES DE SECURITE POUR LE REMPLISSAGE DE CARBURANT

- Le carburant est extrêmement inflammable et nocif.
- Ce groupe électrogène n'utilise que l'essence, tout autre carburant que l'essence détériorait le moteur.
- Ne remplissez pas le réservoir de trop d'essence afin d'en éviter le débordement. Quand un déversement est constaté, essuyez complètement à l'aide d'un chiffon avant de démarrer le moteur.
- Si vous avez avalé par erreur du carburant, que vous avez inhalé des vapeurs de carburant ou que des gouttes de carburant sont entrées dans vos yeux, il vous faudra tout de suite voir un médecin. Si une certaine quantité de carburant était renversé sur votre peau ou votre vêtement, lavez-vous et changez de vêtements.
- Arrêtez toujours le moteur du groupe électrogène lors du remplissage de carburant.
- Ne faites jamais le plein en fumant ou près d'une flamme.
- Faites attention à ne pas renverser du carburant sur le moteur et la grille d'échappement du groupe électrogène lors du remplissage de carburant.
- Conservez le carburant dans un récipient approprié propre et à l'abri de toute source de feu.
- Faites le remplissage de carburant dans un endroit sûr, ouvrez lentement le bouchon de réservoir pour laisser échapper la pression qui s'est formée à l'intérieur du réservoir. Essayez les gouttes d'essence déversées avant de démarrer le moteur.
- Pour éviter tout incendie, éloignez le bidon de remplissage d'essence du groupe électrogène (minimum 5mètres).
- Vérifiez si le bouchon de réservoir est bien serré avant le démarrage.
- Ne conservez pas l'essence dans le réservoir pendant une période prolongée.
- Lors de l'utilisation ou du transport du groupe électrogène, veillez à tenir debout le groupe électrogène, sinon le carburant pourrait fuir du carburateur ou du réservoir d'essence.



SECURITE ELECTRIQUE

Vérifiez avant chaque utilisation que la charge à brancher ne dépasse pas la puissance du courant produit par le groupe électrogène.

Pour éviter tout choc électrique, il faut suivre les consignes ci-après :

- Ne pas toucher le groupe électrogène avec les mains mouillées.
- Ne pas faire tourner le groupe électrogène sous la pluie ou la neige.
- Ne pas faire tourner le groupe électrogène près de l'eau.
- Relier le groupe électrogène à la terre. Utiliser un fil conducteur suffisamment gros comme câble de mise à la terre.
- Ne pas mettre le groupe électrogène en opération parallèle avec un autre groupe électrogène.
- En cas d'utilisation de rallonges électriques, il faut garantir qu'elles soient d'un diamètre suffisamment gros pour transporter le courant et qu'elles soient utilisées de façon correcte



Les connexions d'un groupe électrogène, utilisé à titre d'alimentation auxiliaire, à l'installation électrique d'un bâtiment doivent être effectuées par un électricien qualifié, et conformément aux dispositions de toutes les lois applicables et des normes dans le domaine électrique. Des connexions incorrectes causeront le reflux du courant électrique sortant du générateur dans les lignes de la compagnie d'électricité publique. Un tel reflux peut électrocuter des ouvriers de la compagnie d'électricité publique travaillant sur le réseau ou d'autres personnes au contact de la ligne lors d'une coupure de courant ; par ailleurs, lors que l'alimentation électrique publique s'est rétablie, le générateur peut exploser, brûler ou générer du feu dans l'installation électrique du bâtiment.



Avant de connecter les appareils électriques au groupe électrogène, il faut vérifier si leurs spécifications de tension et de fréquence de fonctionnement correspondent aux caractéristiques techniques du groupe électrogène. Des dégâts pourraient se produire si l'appareil branché n'est pas conçu pour fonctionner avec une tolérance de tension de +/-10% ou une tolérance de fréquence de +/-3% par rapport à celles du groupe électrogène.

PROTECTION DE L'ENVIRONNEMENT

- Vous devez vérifier périodiquement le silencieux (Avant de le faire, éteignez le générateur et laissez-le refroidir complètement). Un silencieux endommagé augmente le bruit de l'appareil.
- Ne jetez pas l'huile moteur dans les égouts mais déposez-la dans un point de collecte prévu à cet effet.
- Le carburant de cette machine est combustible et explosif. Après avoir arrêté la machine, vous devez gérer correctement le carburant restant et respecter les exigences environnementales locales.

Exigences supplémentaires pour les groupes électrogènes de faible puissance destinés à être utilisés par des personnes non formées

- Protégez les enfants en les maintenant à bonne distance du groupe électrogène.
- Le carburant est combustible et s'enflamme facilement. Ne faites pas le plein pendant le fonctionnement. Ne faites pas le plein en fumant ou à proximité de flammes nues. Ne renversez pas de carburant.
- Certaines pièces du moteur à combustion interne sont chaudes et peuvent provoquer des brûlures. Faites attention aux avertissements sur le groupe électrogène.
- Les gaz d'échappement du moteur sont toxiques. Ne faites pas fonctionner le groupe

électrogène dans des pièces non ventilées. En cas d'installation dans des locaux ventilés, des exigences supplémentaires en matière de protection contre les incendies et les explosions doivent être respectées.

- Avant utilisation, le groupe électrogène et son équipement électrique (y compris les lignes et les prises de courant) doivent être vérifiés pour s'assurer qu'ils ne sont pas défectueux.
- La protection contre les chocs électriques dépend de disjoncteurs spécialement adaptés au groupe électrogène. Si les disjoncteurs doivent être remplacés, ils doivent être remplacés par un disjoncteur ayant des caractéristiques nominales et des performances identiques.
- En raison des contraintes mécaniques élevées, n'utilisez que des câbles flexibles à gaine en caoutchouc résistant (conformément à la norme CEI 60245-4) ou équivalent.
- L'utilisateur doit se conformer aux réglementations de sécurité électrique applicables à l'endroit où les groupes électrogènes sont utilisés.
- L'utilisateur doit respecter les exigences et précautions en cas de réalimentation par groupes électrogènes d'une installation, en fonction des mesures de protection existantes dans cette installation et de la réglementation applicable.
- Les groupes électrogènes ne doivent être chargés qu'à leur puissance nominale dans les conditions ambiantes nominales.
- Avant de commencer les travaux de maintenance, il faut s'assurer qu'un démarrage intempestif n'est pas possible.

2. ETIQUETTES DE SECURITE

Étiquettes de sécurité



Niveau garanti de puissance sonore



NOTICE

ENGINE MUST BE
FILLED WITH OIL
BEFORE STARTING.

OPERATING THE UNIT
WITHOUT OIL WILL
DAMAGE THE ENGINE.

CONSULT OPERATOR
MANUAL.

NOTICE

SILNIK NALEŻY NAPEŁNIĆ
OLEJEM PRZED
URUCHOMIENIEM.

UŻYWANIE MASZINY BEZ
OLEJU SPOWODUJE
USZKODZENIE SILNIKA.

ZAPOZNAJ SIĘ Z
INSTRUKCJĄ OBSŁUGI.

NOTICE

LE MOTEUR DOIT ÊTRE
REMPLE AVEC DE L'HUILE
AVANT LE DÉMARRAGE.

UTILISER LA MACHINE
SANS HUILE
ENDOMMAGERA LE
MOTEUR.

CONSULTER LE MANUEL
D'UTILISATION.

NOTICE

DE MOTOR MOET VOOR HET
STARTEN MET OLIE WORDEN
GEVULD.

HET GEBRUIK VAN DE
MACHINE ZONDER OLIE ZAL
DE MOTOR BESCHADIGEN.

RAADPLEEG DE
GEBRUIKERSHANDLEIDING.

3. DESCRIPTION

3.1 Caractéristiques

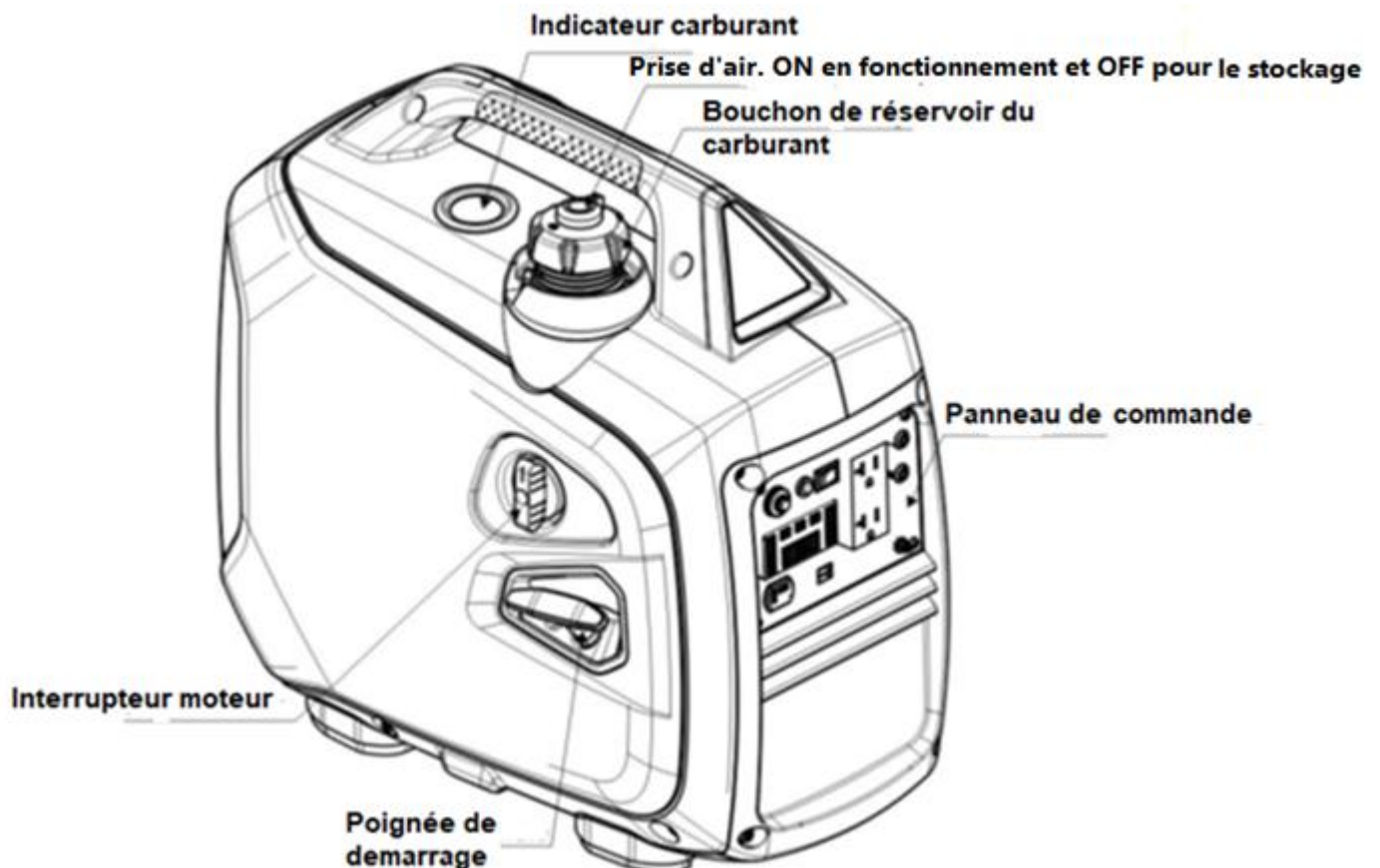

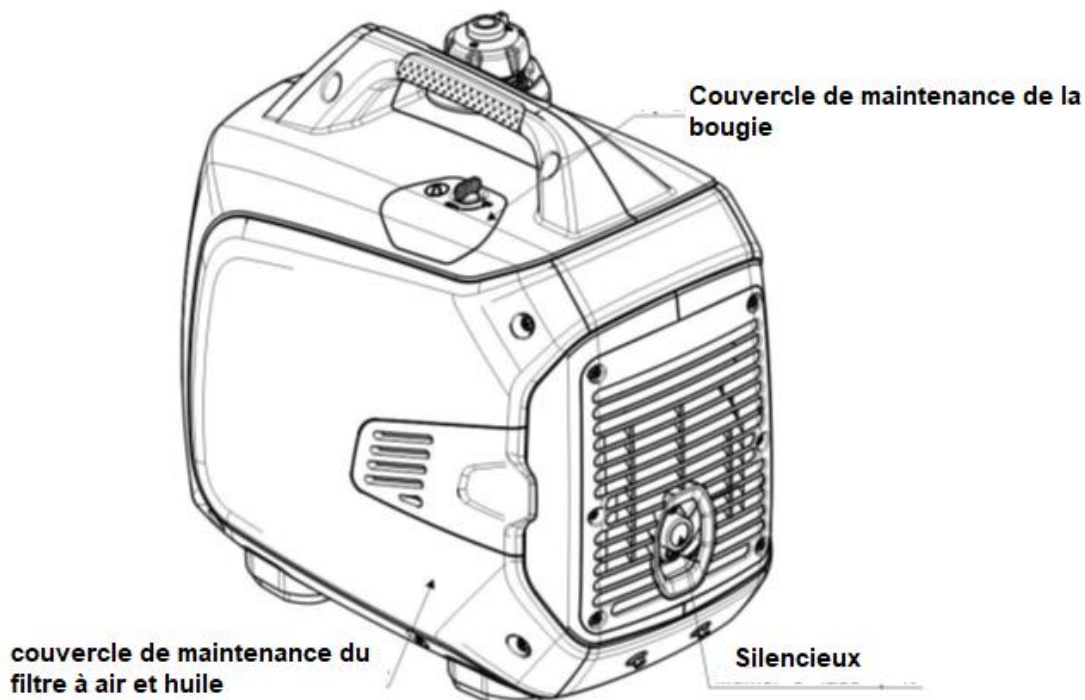

3.2 Panneau de contrôle

L'usine ajustera le panneau en fonction des différentes configurations. Veuillez noter que le panneau peut être sujet à des changements sans préavis.

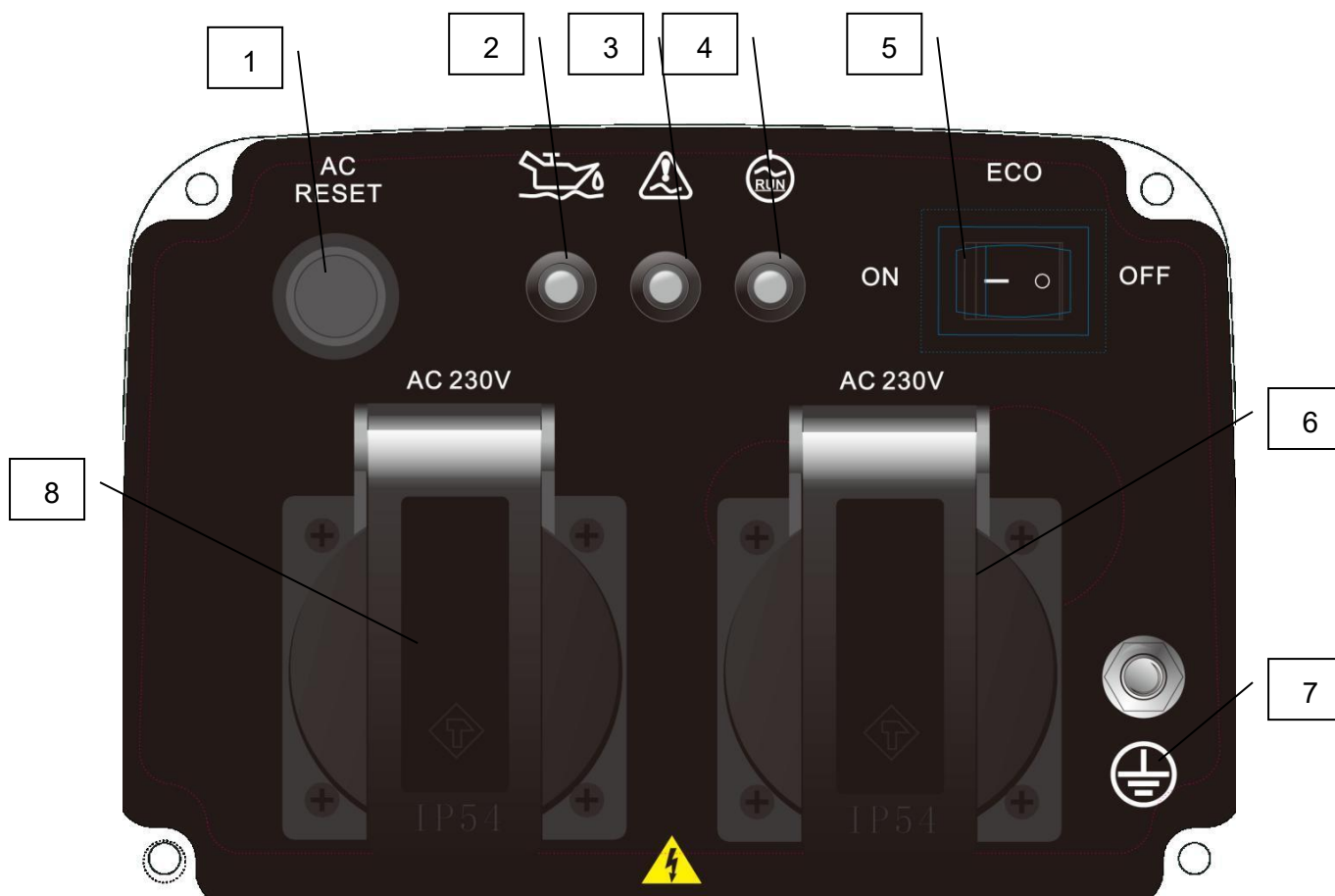

1	Réinitialisation AC	5	Interrupteur ÉCO
2	Indicateur de bas niveau d'huile (jaune)	6	Prise secteur 230V
3	Indicateur de surcharge (rouge)	7	Borne de terre
4	Indicateur de fonctionnement (vert)	8	Prise secteur 230V

4. SYSTÈME DE CONTROLE

4.1 Système d'alerte d'huile moteur (JAUNE)

Le système de protection de l'huile moteur arrête automatiquement le moteur et l'indicateur d'huile moteur lorsque que l'huile dans le carter est sous la ligne de sécurité. Remplissez l'appareil d'huile moteur puis redémarrez-le.



Si l'indicateur d'alerte d'huile moteur clignote pendant quelques secondes, cela signifie que la capacité d'huile est insuffisante. Remplissez d'huile et redémarrez le moteur.

4.2 Témoin de surcharge (ROUGE)

Lorsque l'indicateur de surcharge est allumé, le générateur détecte que la sortie de l'équipement électrique côté phase a été surchargée, provoquant une surchauffe du convertisseur ou une augmentation de la tension alternative. Ensuite, le protecteur AC s'active et arrête le générateur pour protéger le générateur et l'équipement qui s'y connecte. L'indicateur AC (VERT) est éteint, mais l'indicateur de surcharge (ROUGE) est allumé, le moteur ne s'arrêtera pas de fonctionner.

Lorsque l'indicateur de surcharge est allumé et que le générateur n'a pas de sortie, veuillez prendre les mesures suivantes :

9) Éteignez l'équipement électrique connecté et arrêtez le moteur.

10) Réduisez le taux de puissance total de l'équipement électrique connecté dans la plage de sortie nominale.

11) Vérifiez si l'entrée d'air frais est bloquée par des corps étrangers et si les pièces de commande concernées sont anormales. En cas de problème, supprimez-le immédiatement.

12) Redémarrez le moteur après vérification.



Lors de l'utilisation d'équipements électriques avec un courant de démarrage élevé (comme un compresseur et une pompe de relevage...), le voyant de surcharge peut clignoter pendant quelques secondes. Mais cela ne fait pas partie des problèmes mentionnés ci-dessus.

4.3 Indicateur lumineux AC (VERT)

Le voyant AC sera allumé pendant le démarrage du moteur et maintiendra une sortie normale.

4.4 Interrupteur ECO

① "ON"

Lorsque l'interrupteur ECO est sur la position "ON", l'équipement contrôlera la vitesse de rotation en fonction de la charge connectée, de manière à obtenir une bonne consommation de carburant et un faible niveau sonore.

② "OFF"

Lorsque l'interrupteur ECO est sur la position "OFF", même s'il est connecté à la charge, le moteur tourne également à une vitesse de rotation nominale.



Parce qu'il a besoin d'un courant de démarrage important, l'interrupteur ECO doit être éteint pendant l'utilisation du compresseur.

4.5 Borne de terre

La borne de terre est connectée au fil de terre pour éviter les chocs électriques. Le générateur doit être connecté à la terre tandis que l'équipement électrique est connecté à la terre.

5. PREPARATION

5.1 Essence

- Veuillez utiliser de l'essence sans plomb 98. Ne pas utiliser du SP95-E10
- N'utilisez pas de mélange d'huile et d'essence ou d'essence sale.
- Empêchez la saleté et l'eau de pénétrer dans le réservoir.
- N'utilisez pas d'essence contenant de l'éthanol ou d'essence contenant du méthanol, sinon le moteur sera gravement endommagé.

WARNING

- Dans certaines circonstances, l'essence est extrêmement inflammable et explosive.
- Veuillez faire le plein dans un endroit bien aéré et arrêter le moteur.
- Aucune pièce pyrotechnique n'est autorisée dans la zone de ravitaillement des moteurs et dans la zone de stockage de l'essence.
- L'essence ne doit pas déborder du réservoir (le niveau de carburant doit être inférieur ou égal à l'indicateur rouge présent dans le filtre). Après avoir refait le plein, revissez le bouchon de réservoir.
- Après avoir fait le plein, séchez l'essence restante avec un chiffon propre.
- Évitez tout contact prolongé et répété avec de l'essence ou l'inhalation de vapeurs d'essence.
- Ne laissez pas les enfants toucher à l'essence.
- Capacité du réservoir : 4,0 L

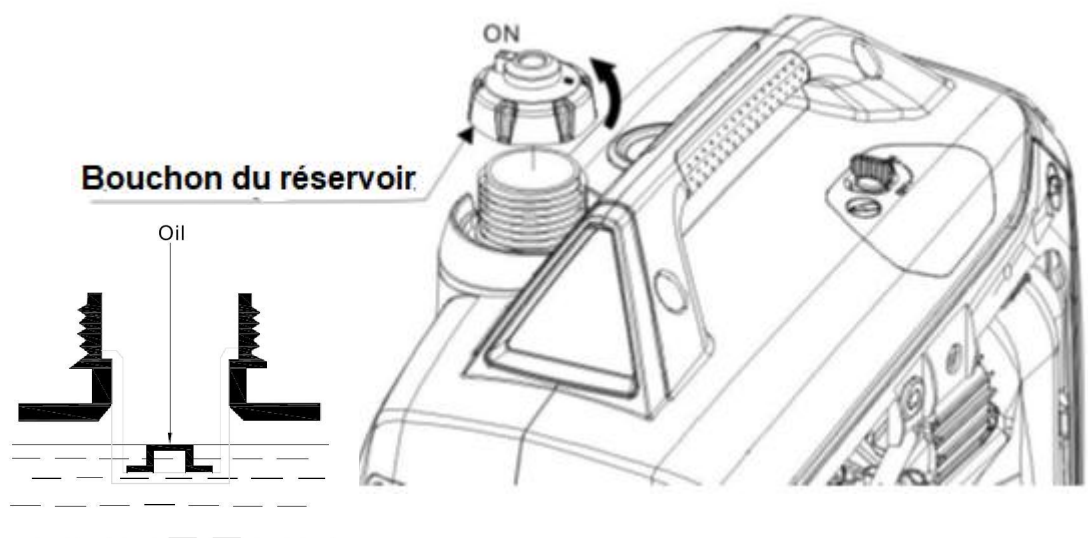

5.2 Huile

NOTICE

Le générateur n'est pas rempli d'huile moteur en sortie d'usine. Veuillez ne pas le démarrer avant d'avoir ajouté suffisamment d'huile moteur.

Retirez la jauge et essuyez-la avec un chiffon en coton propre. Revisser la jauge dans le carter et retirez la de nouveau. Vérifiez le niveau d'huile. Si le niveau d'huile est inférieur à la ligne de l'indicateur de la jauge d'huile, veuillez ajouter de l'huile moteur.

Capacité : 0.35L

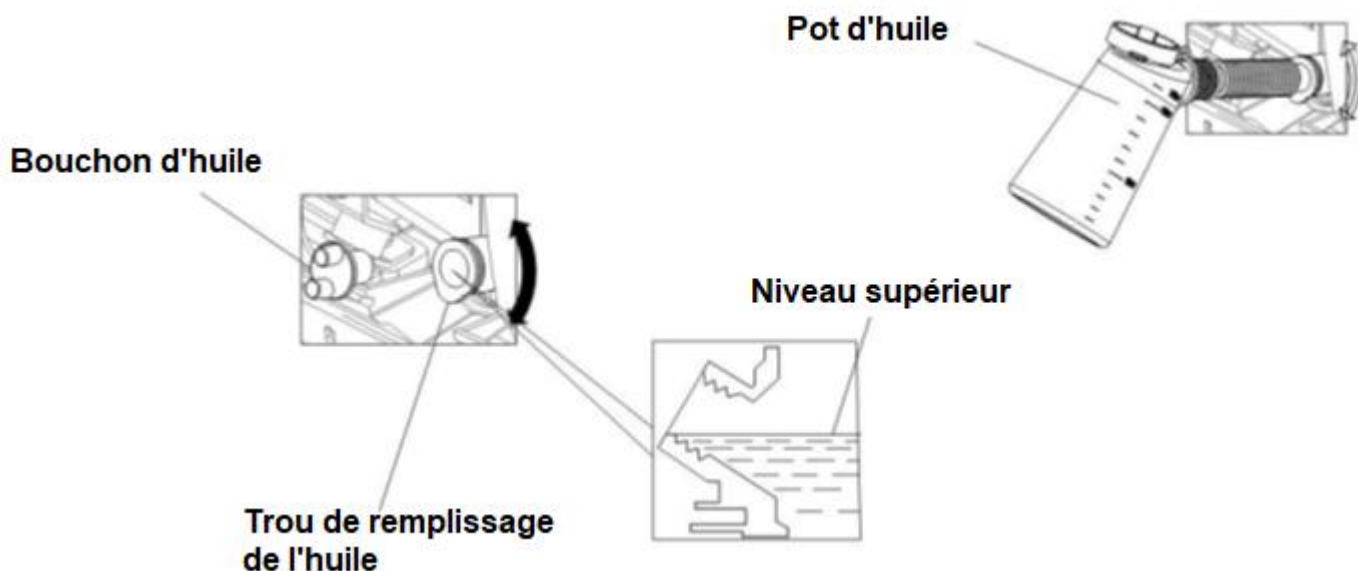

⚠ WARNING

- N'utilisez pas d'huile 2 temps ou d'huile sans détergents, sinon la durée de vie du moteur sera raccourcie.
- Utilisez de l'huile 4 temps de haute qualité qui respecte ou dépasse la classification SG, SF de l'American Petroleum Association exigée par les constructeurs automobiles américains.
- Sélectionnez la viscosité appropriée de l'huile en fonction de la température moyenne de votre région.
- Le grade de viscosité SAE est indiqué dans le tableau suivant:

Température ambiante	Type d'huile
-25°C-30°C	10W-30
-15°C-40°C	15W-40

⚠ WARNING

Rangez et utilisez l'huile avec précaution pour éviter que de la saleté ou de la poussière ne tombe dans l'huile. Lors de l'ajout d'huile, essuyez la zone autour de l'ouverture de ravitaillement. Ne mélangez pas différentes spécifications d'huile pour éviter des effets négatifs sur les performances de l'huile.

⚠ WARNING

- Faites tourner le moteur lorsque le niveau d'huile est bas peut sérieusement endommager le moteur.
- Le système d'alarme d'huile moteur coupe automatiquement le moteur avant que le niveau d'huile ne soit abaissé aux limites de sécurité. Cependant, afin d'éviter les désagréments causés par un arrêt intempestif, nous vous recommandons de vérifier régulièrement le niveau d'huile.

5.3 Vérifier le filtre à air

Vérifiez le filtre à air pour vous assurer qu'il est propre et fonctionnel.

- Desserrez la vis du couvercle de maintenance du filtre à air et retirez le couvercle de maintenance du filtre à air.

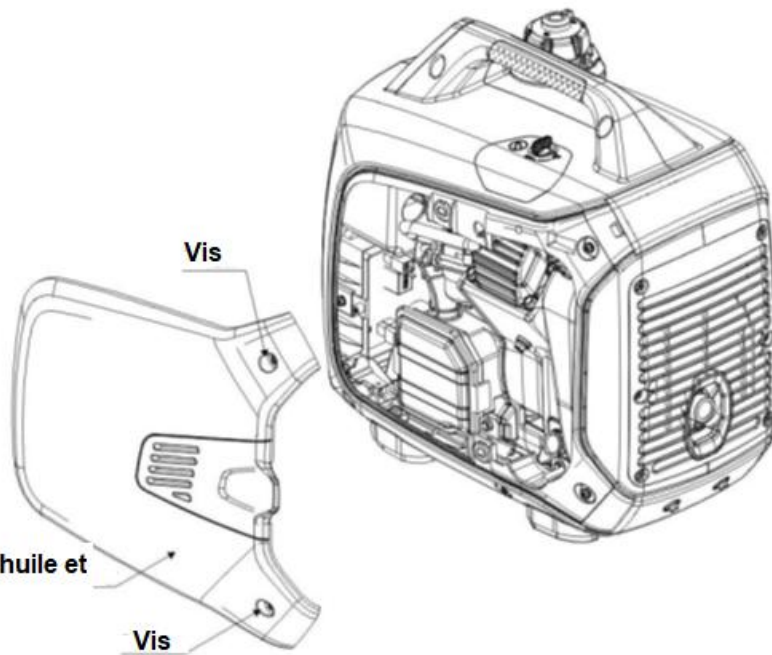

Couvercle de maintenance huile et filtre à air

- Ouvrez le couvercle du filtre à air et retirez-le.
- Retirez l'élément du filtre à air. Si nécessaire, nettoyez ou remplacez l'élément filtrant.

⚠ WARNING

- Le moteur ne doit pas fonctionner sans élément de filtre à air, sinon la saleté pénétrera dans le moteur par le carburateur et provoquera une usure rapide.

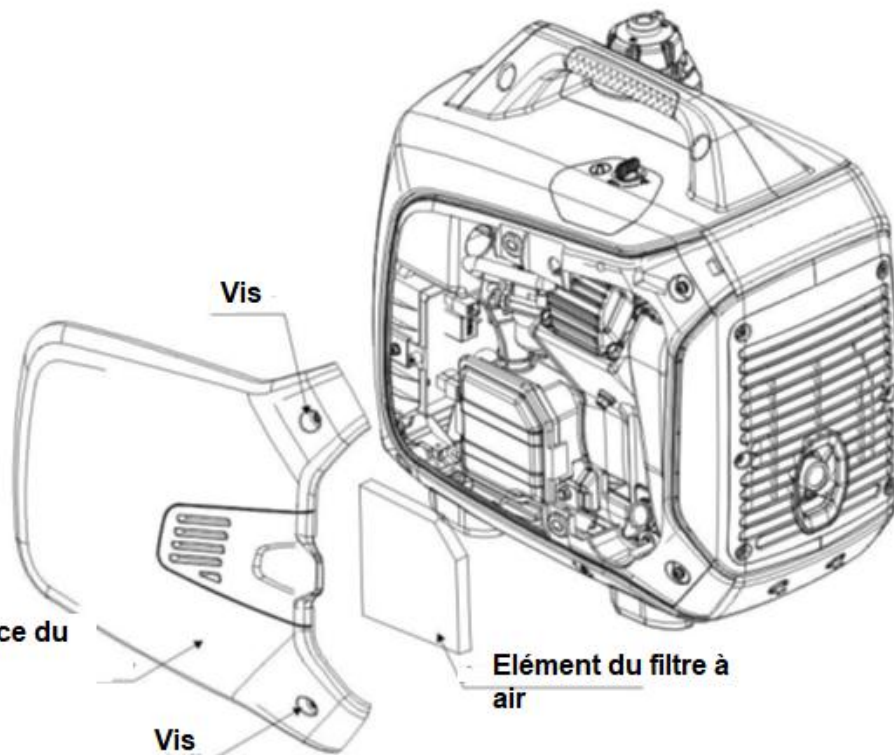

Couvercle de maintenance du filtre à air et huile

Élément du filtre à air

6. UTILISATION DU GENERATEUR

- Température applicable: $-5^{\circ}\text{C} \sim 40^{\circ}\text{C}$
- Humidité applicable : inférieure à 95 %
- Altitude applicable : zones inférieures à 1000 mètres (Si vous utilisez votre moteur à des altitudes supérieures à 1000 mètres, réduisez la puissance du moteur ou modifiez le carburateur en contactant les fournisseurs.

6.1 Se connecter à l'alimentation électrique domestique

! NOTICE

Lorsque le générateur est connecté à l'alimentation domestique en tant qu'alimentation de secours, il doit être connecté par un électricien spécialisé.

Après avoir connecté la charge au générateur, vérifiez soigneusement si la connexion électrique est sûre et fiable. S'il y a une connexion électrique incorrecte, cela peut causer des dommages au générateur, une combustion ou un incendie.

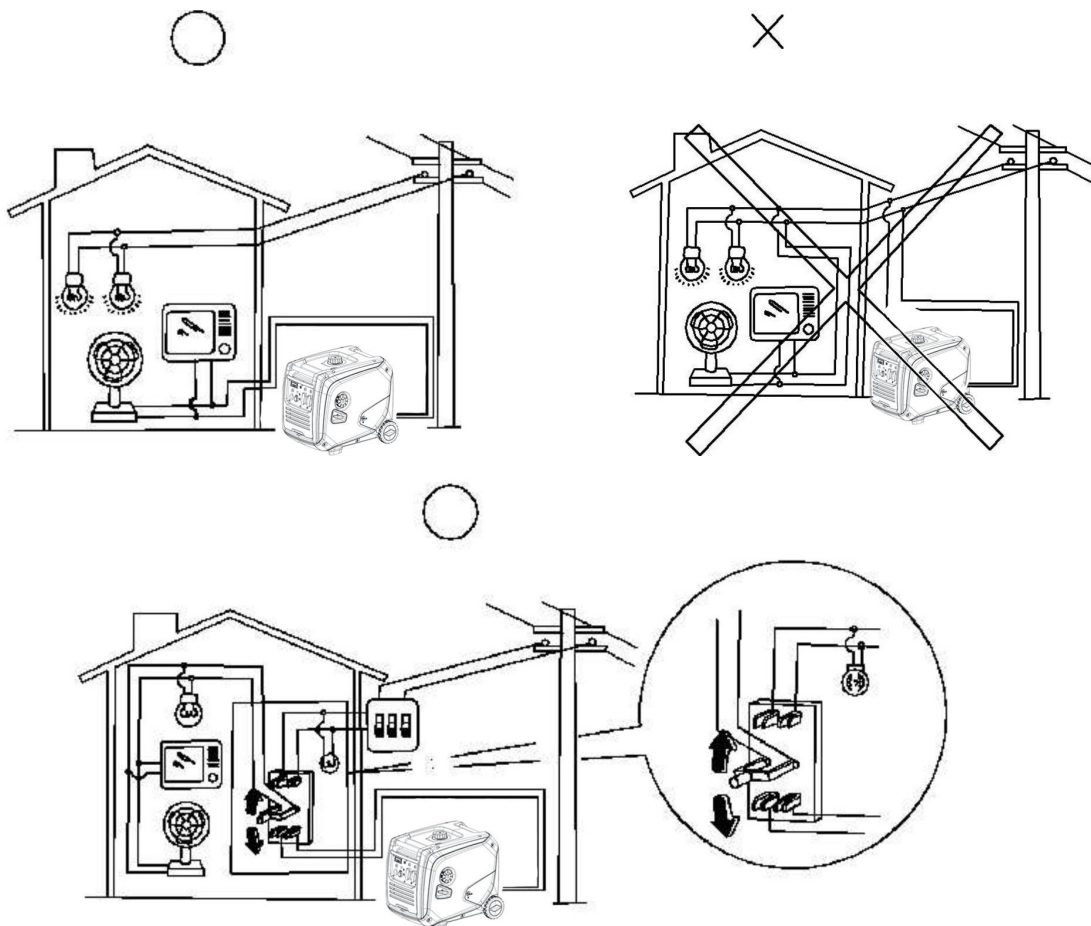

6.2 Mise à la terre du générateur

Afin d'éviter que le générateur ne soit endommagé par un choc électrique ou une mauvaise utilisation d'appareils électriques de qualité inférieure, le générateur doit être mis à la terre par un bon conducteur isolé.

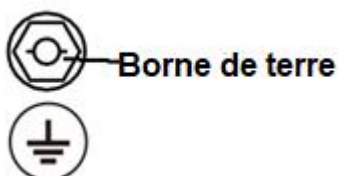

6.3 Puissance AC

Avant de démarrer le générateur, il doit être confirmé :

La puissance totale de tous les appareils électriques (la somme de la résistance, de la capacité et de la charge inductive) ne doit pas dépasser la puissance nominale du générateur.

! NOTICE

Le fonctionnement en surcharge entraînera le calage du générateur ou réduira considérablement la durée de vie du générateur. S'il y a plusieurs charges ou équipements électriques connectés au groupe électrogène, veuillez garder à l'esprit que : allumez d'abord la charge de démarrage la plus élevée, puis allumez la seconde, et enfin allumez la charge de démarrage la plus basse.

D'une manière générale, les charges capacitives et inductives, en particulier les dispositifs d'entraînement de moteur, provoqueront un courant de démarrage important lors du démarrage.

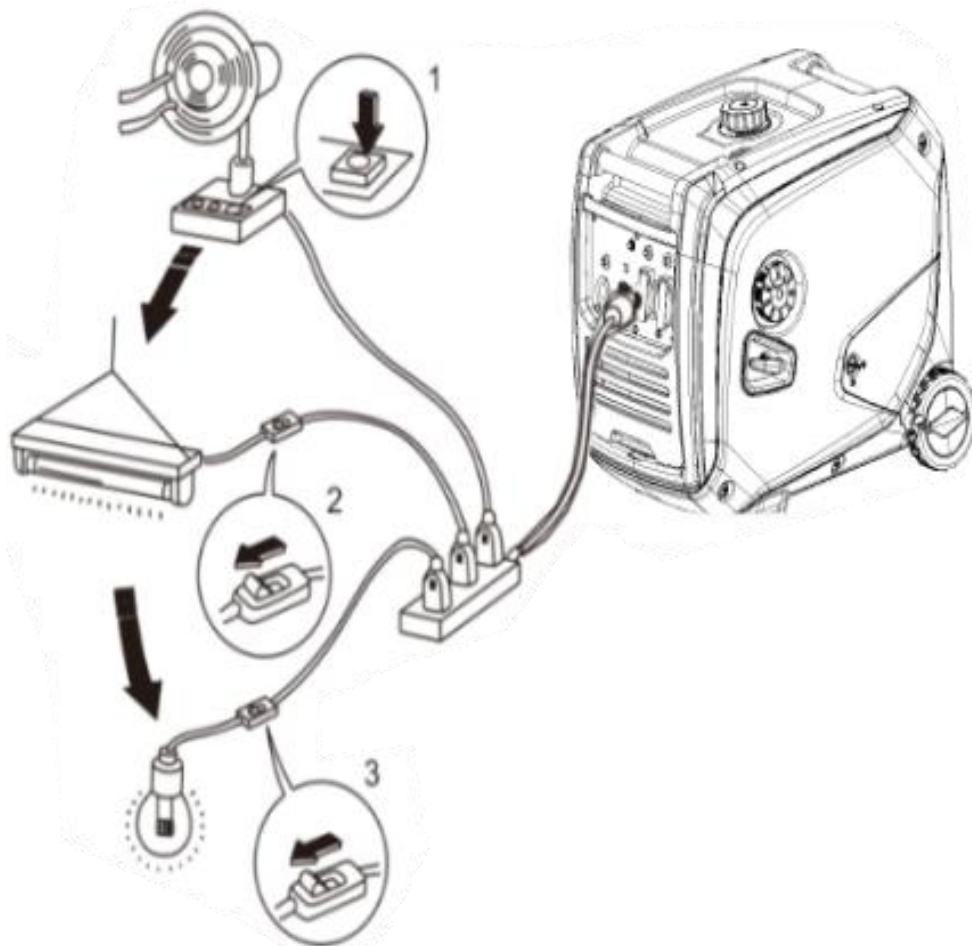

7. DEMARRAGE DU MOTEUR

7.1 Démarrage à rappel



NOTICE

- Débranchez l'équipement électrique de la prise AC de l'alternateur avant de démarrer le moteur.
- Pour une première utilisation (longue inutilisation, démarrage après épuisement de l'essence), tournez le bouton de l'interrupteur du moteur sur la position "ON" pendant 10 à 20 secondes avant de démarrer, afin que l'essence puisse entrer dans le carburateur du moteur.



WARNING

Il est strictement interdit d'utiliser dans un environnement intérieur et fermé !

1) L'interrupteur du bouchon du réservoir tourne en position "ON".

Remarque : Lorsque le générateur est transporté, l'interrupteur du couvercle du réservoir d'huile doit être mis en position « OFF ».

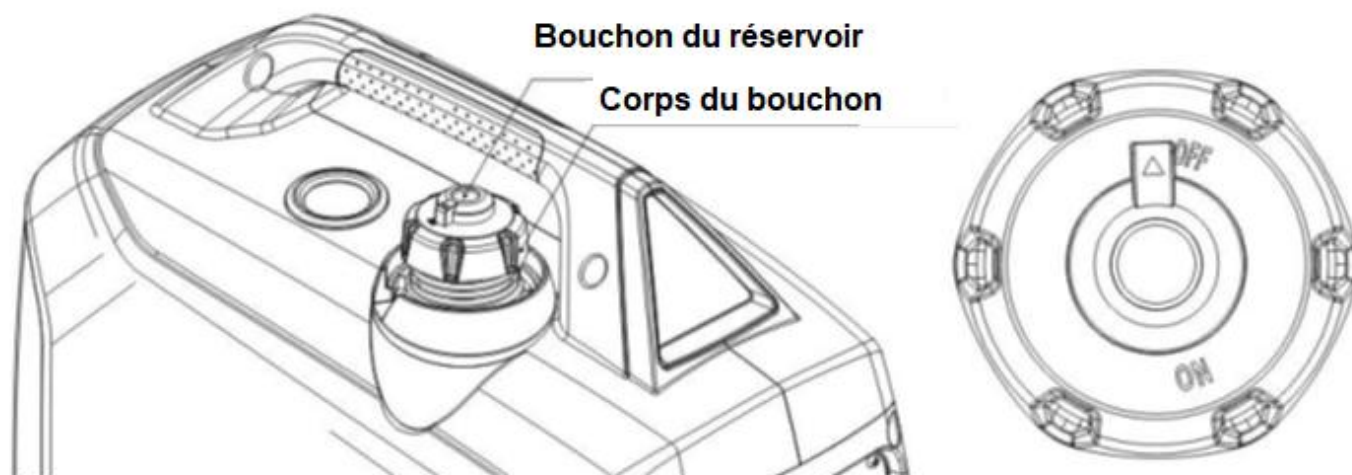

1) Fermez complètement le bouton de starter.

Remarque : lorsque le moteur est plus chaud ou que la température ambiante est plus élevée, le bouton de starter n'a pas besoin d'être fermé.

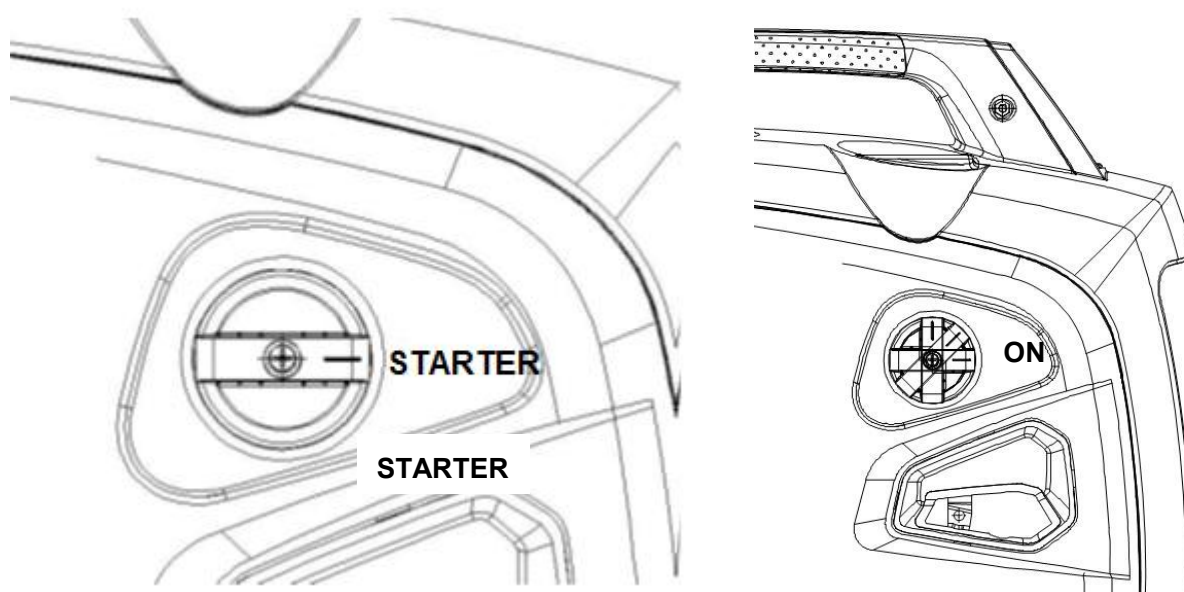

- 1) Tirez doucement sur la poignée de démarrage jusqu'à sentir une résistance, puis tirez-la dans le sens indiqué par la flèche sur la figure suivante.

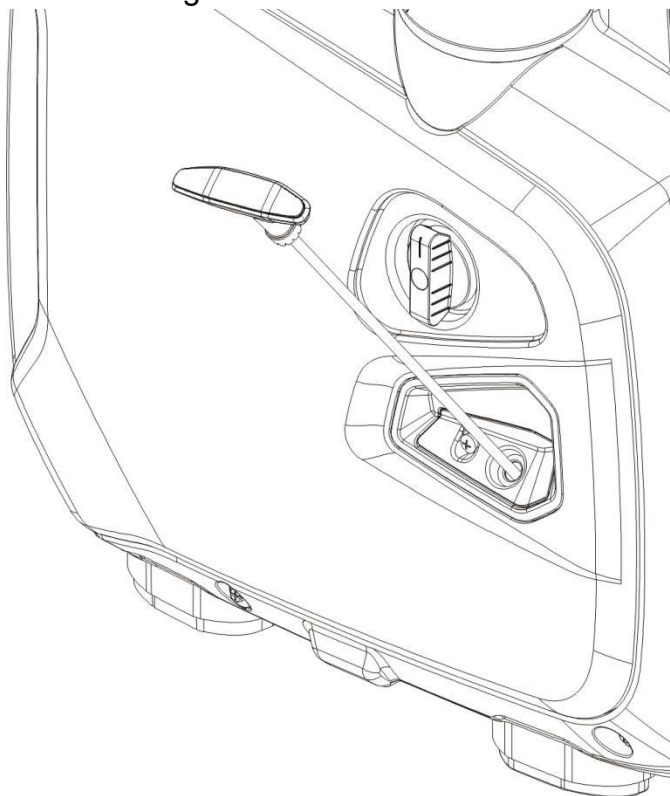

! WARNING

- Faites attention à tirer la poignée de démarrage, l'angle de traction ne doit pas être trop grand, afin de ne pas user la coque du boîtier.
 - Ne laissez pas la poignée de démarrage rebondir et se rétracter automatiquement pour éviter d'endommager la coque. Remettez lentement la poignée de démarrage.
- 2) Tournez l'interrupteur du moteur en position de marche pendant que le moteur tourne.

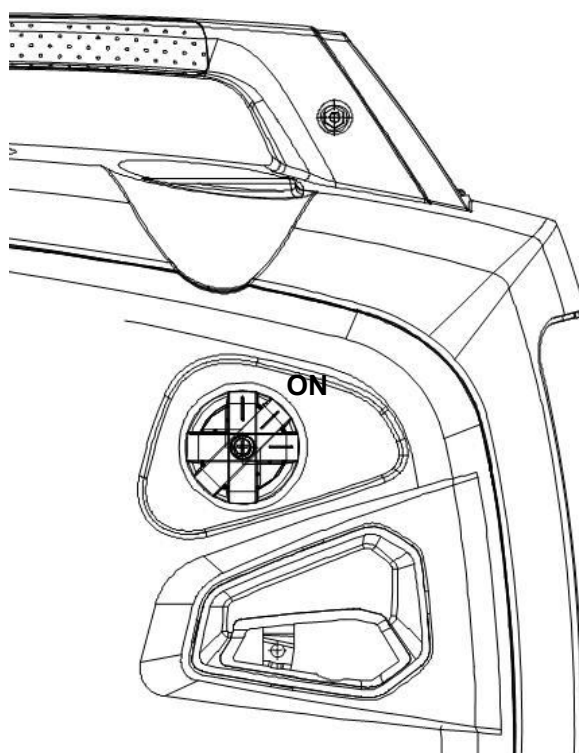

7.2 Arrêter le moteur

- 1) Tournez le commutateur ECO sur "OFF";
- 2) Débranchez tous les appareils électriques.
- 3) Tournez le commutateur du moteur sur "OFF" ;
- 4) Mettre l'interrupteur du bouchon de réservoir en position OFF

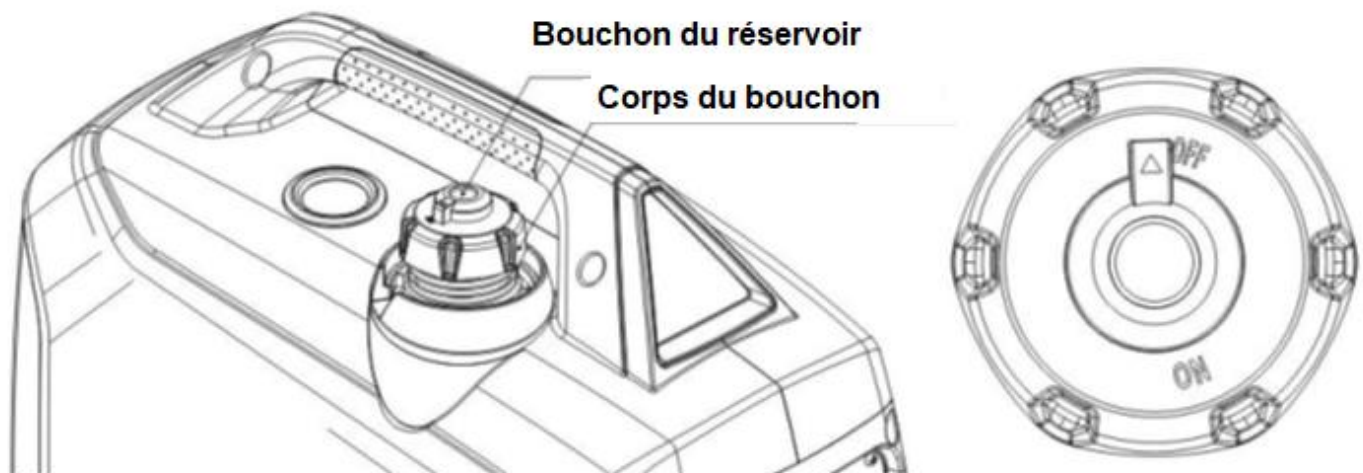
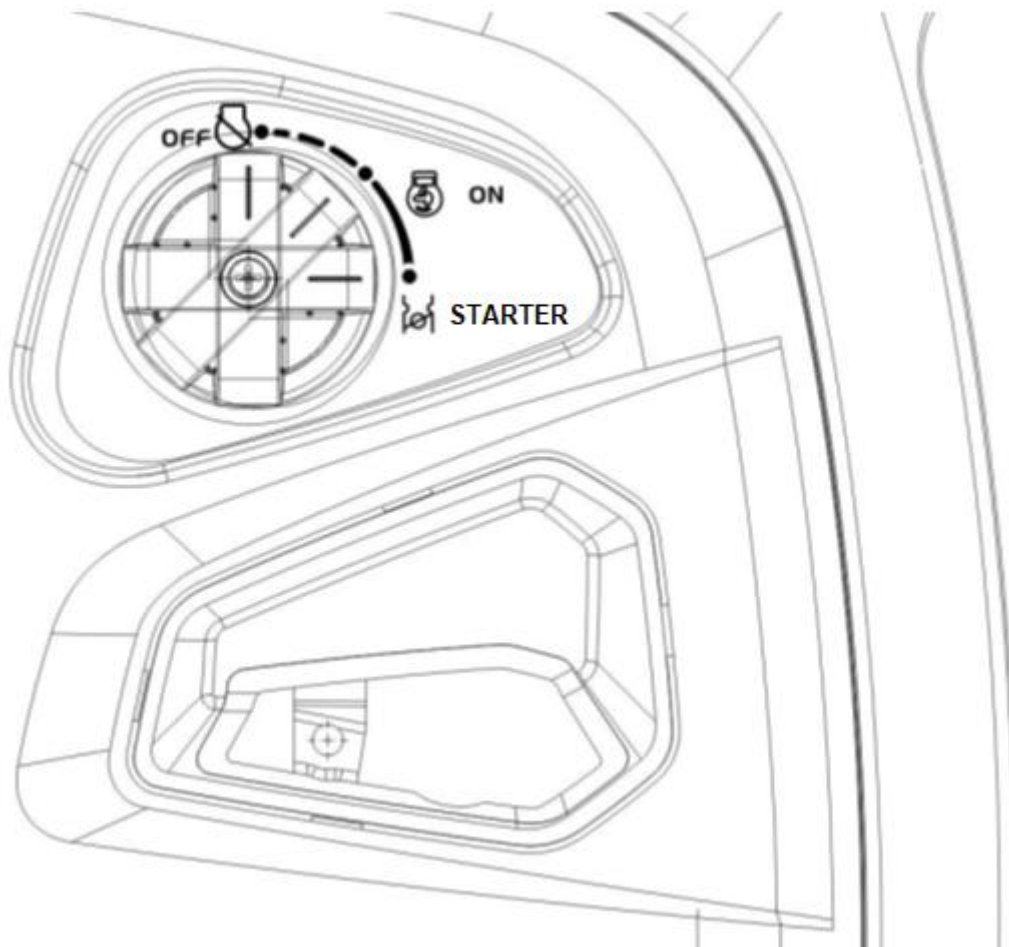

NOTICE

- Pour arrêter le moteur en cas d'urgence, tournez l'interrupteur du moteur sur la position "OFF".
- Assurez-vous que l'interrupteur du bouchon de réservoir de carburant et l'interrupteur du moteur sont en position « ARRÊT » lors de l'arrêt, du transport et du stockage du générateur.

8. MAINTENANCE ET RANGEMENT

La sécurité est une obligation du propriétaire. L'inspection, le réglage et la lubrification périodiques maintiendront votre générateur dans l'état le plus sûr et le plus efficace possible. Afin de maintenir le moteur en bon état, vous devez le vérifier et l'entretenir régulièrement. Veuillez suivre le calendrier ci-dessous.

Programme de maintenance

Période d'entretien (3)		Après chaque utilisation	Après le premier mois ou 10 heures	Tous les 3 mois ou 50 heures	Tous les 6 mois ou 100 heures	Tous les deux ans ou 300 heures
Item						
Huile moteur	Vérifier le niveau	⊙				
	Remplacer		⊙	⊙	⊙	
Filtre à air	Vérifier	⊙				
	Nettoyer			⊙ (1)		
	Remplacer			⊙		
Bougie d'allumage	Vérifier et régler			⊙		
	Remplacer					⊙
Pare-étincelles	Nettoyer		⊙	⊙	⊙	
Jeu des soupapes	Vérifier et régler					⊙ (2)
Réservoir de carburant et filtre	Nettoyer				⊙	
Culasse	Nettoyer	Tous les 300 heures (2)				
Tuyau de carburant	Vérifier	Tous 2 ans (Remplacer si nécessaire) (2)				

(1) Entretien plus fréquent en cas d'utilisation dans des zones poussiéreuses ou anormalement humides.

(2) Ces éléments doivent être réparés par votre concessionnaire, à moins que vous ne disposiez des outils, des données et des compétences techniques appropriés.

NOTICE

- Si vous travaillez souvent à haute température ou à forte charge, vous devez remplacer l'huile moteur toutes les 10 heures.
- Si vous travaillez dans des environnements poussiéreux ou difficiles, nettoyez l'élément filtrant du filtre à air toutes les 10 heures. Si nécessaire, les éléments du filtre à air doivent être remplacés toutes les 25 heures.
- La période et l'heure d'inspection doivent être maintenues selon le principe du premier arrivé.
- Si le cycle de maintenance est terminé, la maintenance doit être effectuée dès que possible selon le tableau ci-dessus.

WARNING

- Arrêtez le moteur avant de commencer les travaux d'entretien. Le moteur doit être placé horizontalement. Pour empêcher le démarrage du moteur, enlevez l'antiparasite de la bougie.
- Ne faites jamais fonctionner le moteur dans une zone fermée car cela pourrait provoquer une perte de conscience et la mort en peu de temps. Faites fonctionner votre groupe électrogène à l'extérieur

8.1 Remplacer l'huile moteur

Lorsque le moteur s'arrête, l'huile doit être retirée rapidement et complètement.

- 1) Desserrez la vis du couvercle de maintenance du filtre à air et retirez le couvercle de maintenance du filtre à air.
- 2) Retirez la jauge
- 3) Vidangez l'huile sale.
- 4) Remplissez l'huile recommandée et vérifiez le niveau d'huile.
- 5) Réinstallez le couvercle de maintenance du filtre à air et serrez la jauge.

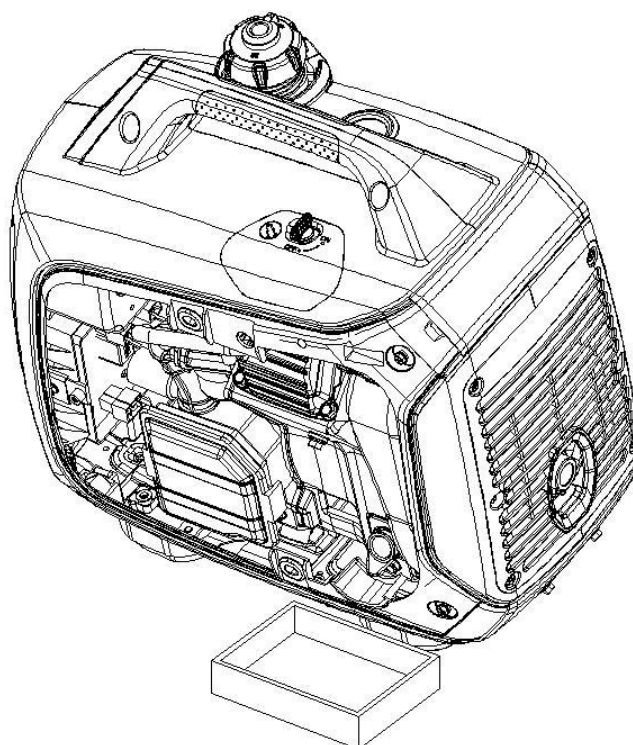
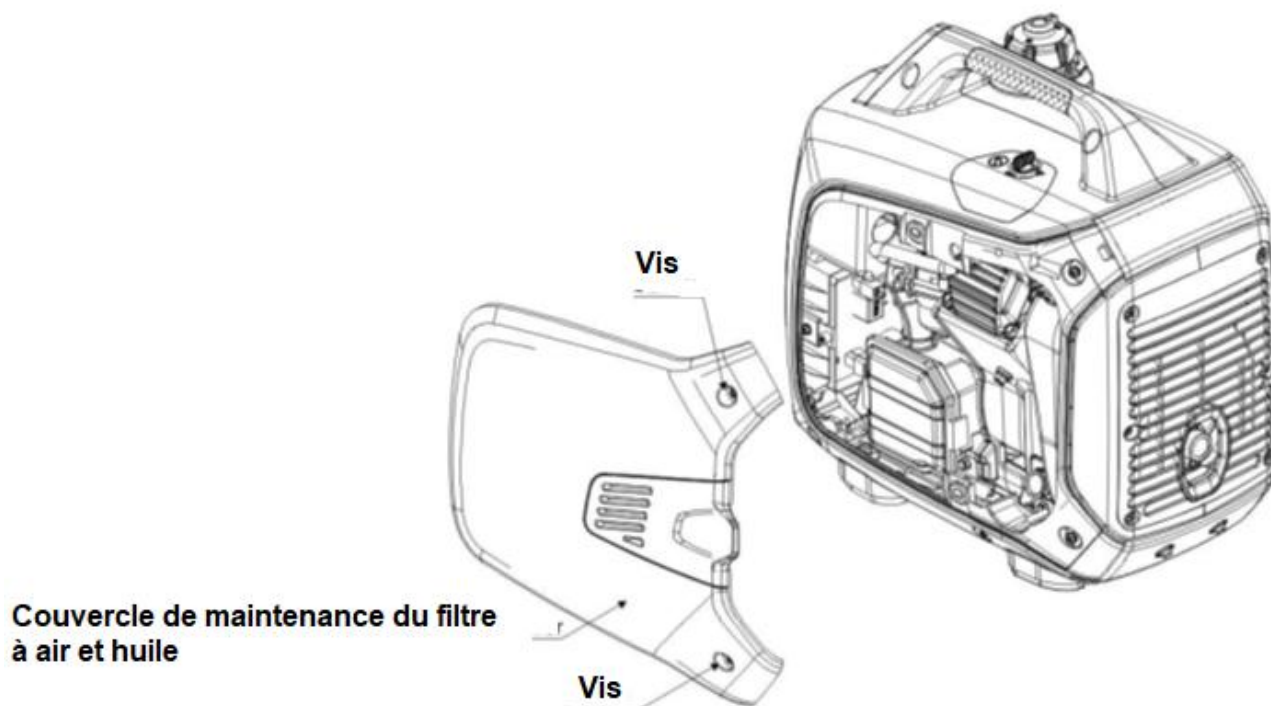

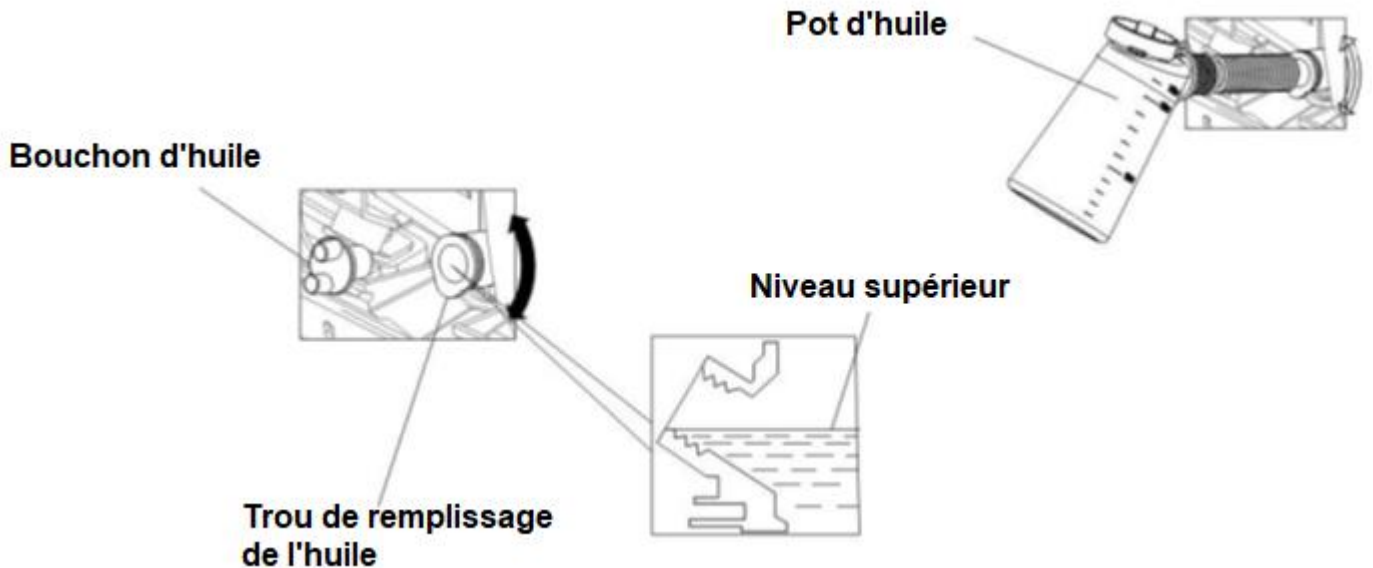

! WARNING

Pour se conformer aux exigences environnementales, l'huile usée sera placée dans un conteneur scellé puis transportée à une déchetterie ou chez votre concessionnaire pour être recyclée. Ne le jetez pas à la poubelle et ne le versez pas sur le sol.

8.2 Maintenance du filtre à air

Des filtres à air sales affecteront le flux d'air dans les carburateurs. Pour éviter une panne du carburateur, les filtres à air doivent être régulièrement entretenus. S'il est utilisé dans un environnement poussiéreux, il doit être entretenu plus fréquemment.

! WARNING

Le nettoyage de l'élément filtrant avec de l'essence ou des solvants inflammables peut provoquer un incendie ou une explosion. Veuillez utiliser de l'eau savonneuse ou un solvant ininflammable pour nettoyer l'élément filtrant.

! NOTICE

Il est strictement interdit de démarrer le générateur sans filtre à air, sinon cela entraînera une usure rapide du moteur à essence.

- 1) Desserrez les vis du couvercle de maintenance et retirez le couvercle de maintenance.
- 2) Ouvrez le couvercle du filtre à air et retirez-le.
- 3) Retirez l'élément du filtre à air et nettoyez-le avec un solvant ininflammable ou à point d'éclair élevé (par exemple, kérosène) puis séchez-le.
- 4) Nettoyez l'élément filtrant avec un compresseur et changez-le si besoin.
- 5) Réinstallez l'élément et le couvercle du filtre à air
- 6) Réinstallez le couvercle de maintenance et serrez les vis.

8.3 Bougie d'allumage

Veuillez remplacer la bougie selon le type d'origine : F5RTC

- 1) Retirez le capuchon de la bougie.
- 2) Utilisez la clé à douille pour retirer la bougie.
- 3) Inspectez visuellement si l'isolant de la bougie est endommagé. Remplacez la bougie si elle est endommagée.
- 4) Mesurez le jeu de la bougie avec une jauge d'épaisseur. Pliez les électrodes latérales pour

régler le jeu. Le jeu doit être compris entre 0,70 et 0,80 mm.

5) Vérifiez que le joint de bougie est en bon état.

Installez la bougie d'allumage, serrez-la avec la clé à douille de bougie d'allumage et appuyez sur le joint de bougie d'allumage. Couvrez le capuchon de la bougie.



Veillez utiliser des bougies d'allumage avec une valeur calorifique appropriée.

9. TRANSPORT / RANGEMENT

- Ne remplissez pas trop le réservoir de carburant. (Pas de carburant résiduel sur le col du réservoir).
- N'utilisez pas le groupe électrogène dans un véhicule de transport. Le générateur doit être retiré de tout véhicule. Le générateur doit être utilisé dans des conditions de bonne ventilation.
- Évitez de l'exposer directement au soleil.
- Lorsque le générateur est placé dans le véhicule de transport fermé pendant une longue période. La température élevée à l'intérieur du véhicule pourrait provoquer la vaporisation du carburant et entraîner une éventuelle explosion.
- Le groupe électrogène ne doit pas être transporté longtemps sur une route accidentée. Si vous devez conduire sur une route comme celle-ci, vidangez l'essence et l'huile au préalable.
- Stockage de longue durée:
 - 9.1 Assurez-vous que la zone de stockage est exempte d'humidité et de poussière excessives.
 - 9.2 Vidangez l'essence.



L'essence est explosive et inflammable dans les conditions spécifiées.

Vidangez l'essence du réservoir de carburant en la stockant dans les récipients appropriés.

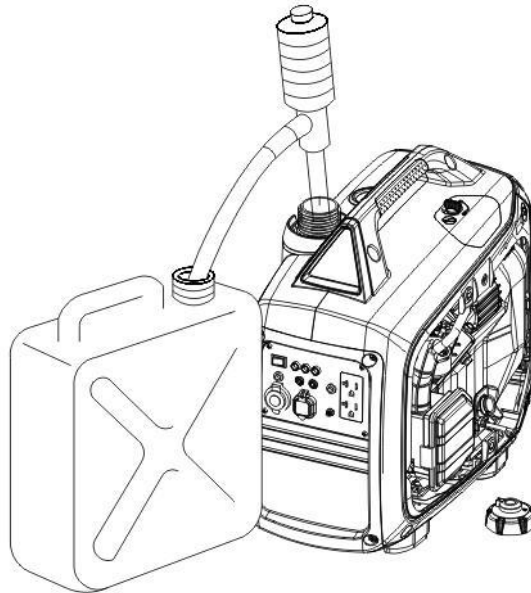

- 1) Mettez l'interrupteur du moteur en position "ON" et desserrez la vis de vidange du carburateur pour décharger l'essence à l'intérieur des récipients appropriés.

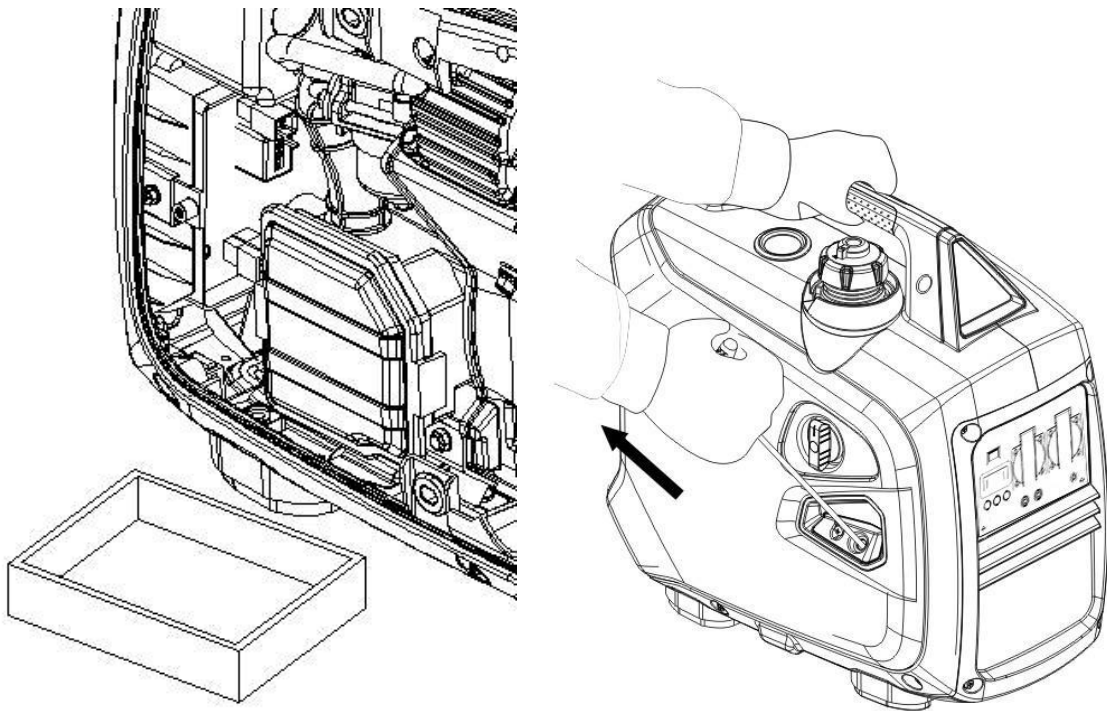

- 2) Retirez le bouchon de la bougie d'allumage, tirez la poignée du démarreur trois ou quatre fois, déchargez l'essence du tuyau de carburant et du carburateur.
- 3) Tournez l'interrupteur du moteur en position "ON" et serrez la vis de vidange du carburateur.
- 4) Réinstallez le capuchon de la bougie d'allumage.

9.1 Stockage

9.2 Retirez la bougie d'allumage et versez 10 à 20 ml d'huile moteur dans le cylindre. Lancez le moteur plusieurs fois pour répartir l'huile et réinstallez la bougie d'allumage.

9.3 Tirez lentement la poignée du démarreur jusqu'à ce que vous sentiez une résistance. À ce stade, le piston monte sur sa course de compression et les soupapes d'admission et d'échappement sont fermées. Dans cette position, il contribue à protéger le moteur de la corrosion interne.

10. DEPANNAGE

Le moteur ne démarre pas

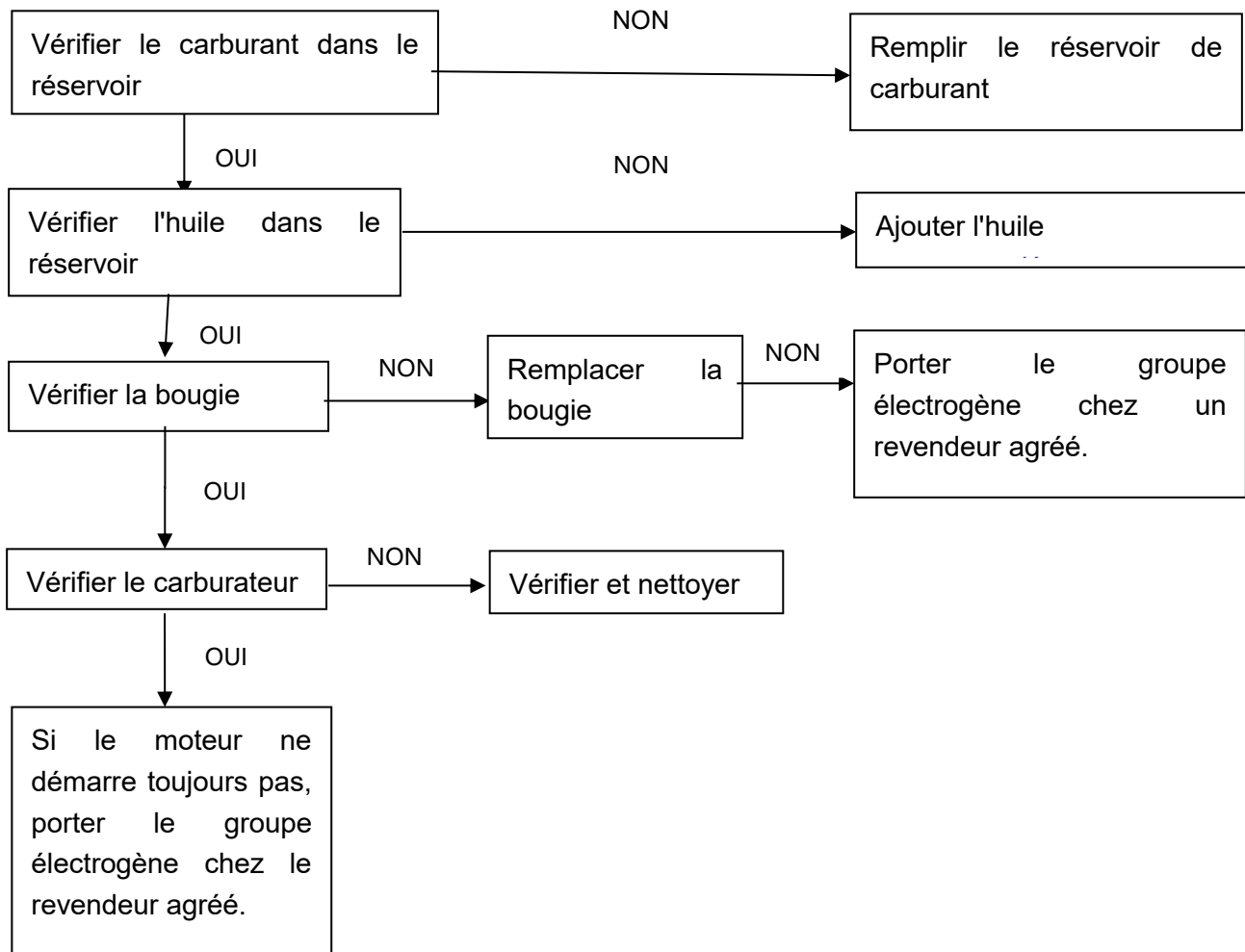

Pas d'électricité aux prises de courant

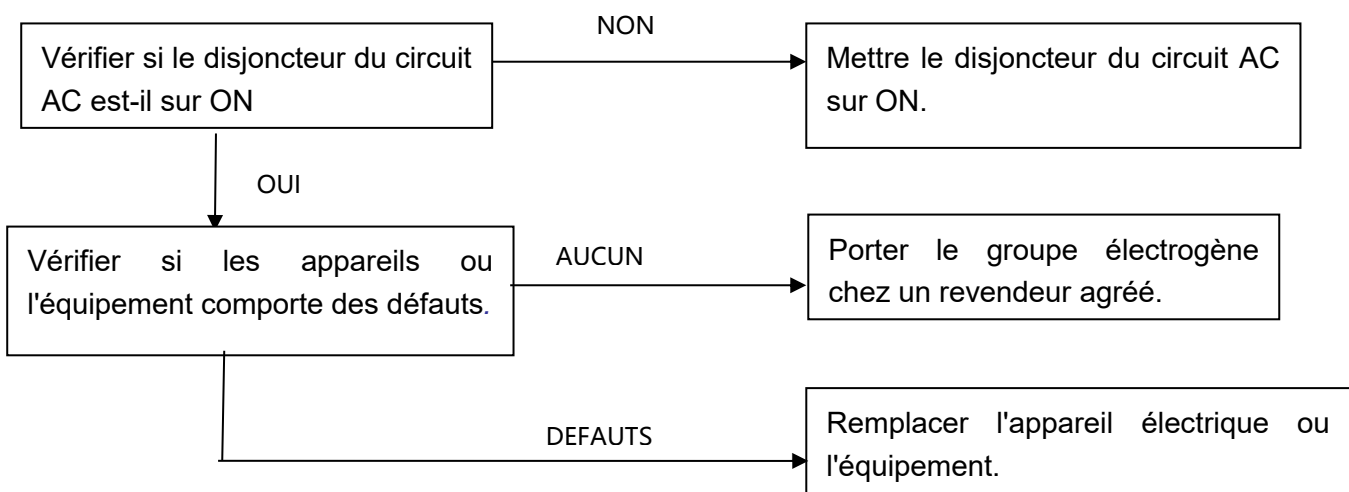

11. DIAGRAMME ELECTRIQUE

ELECTRICAL DIAGRAMS

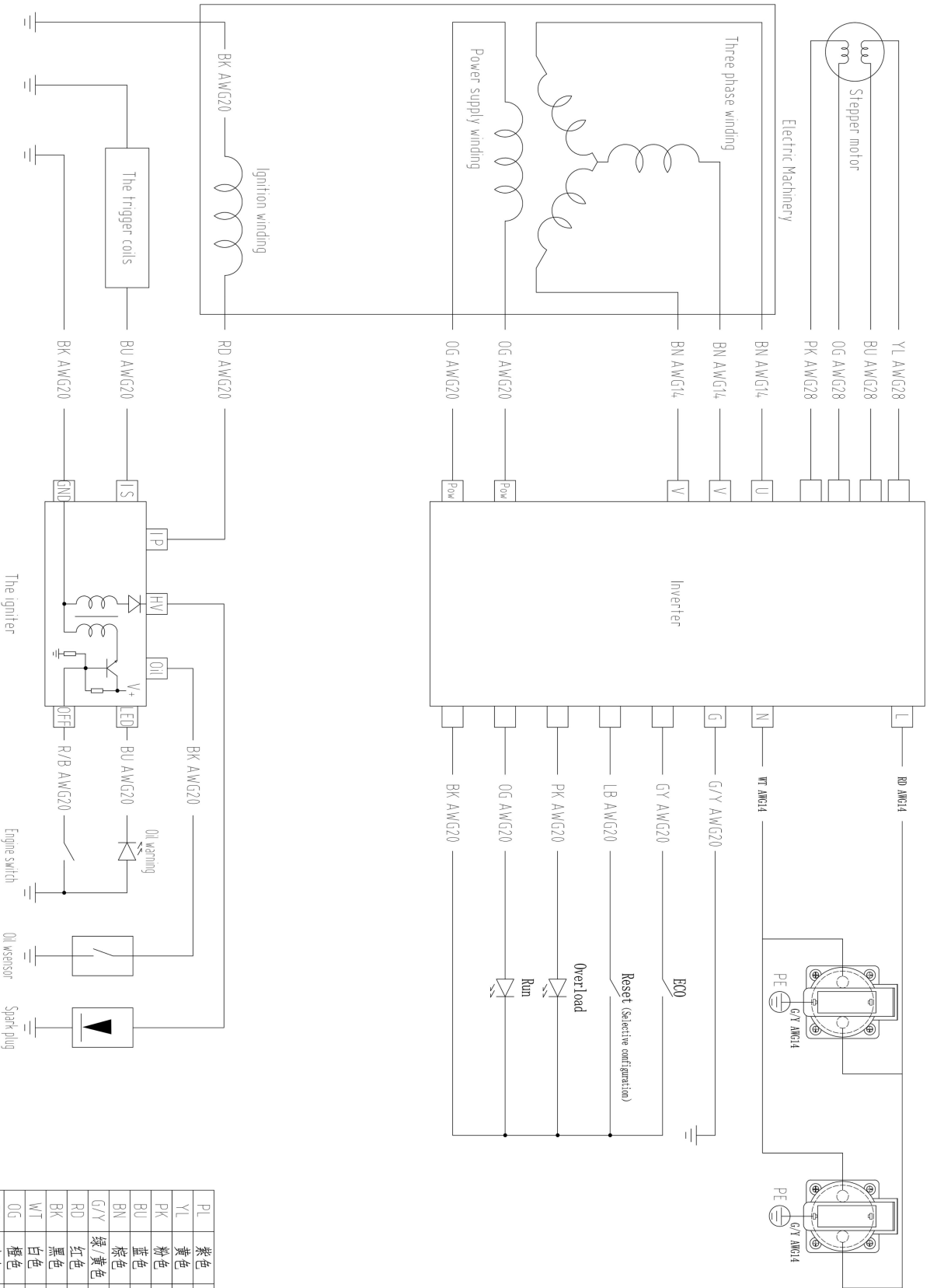

PL	紫色	Purple
YL	黄色	Yellow
PK	粉色	Pink
BU	蓝色	Blue
BN	棕色	Brown
G/Y	绿/黄色	Green/Yellow
RD	红色	Red
BK	黑色	Black
WT	白色	White
OG	橙色	Orange
GY	灰色	Gray
R/B	红/黑色	Red/Black
W/B	白/黑色	White/Black

12. SPECIFICATIONS TECHNIQUES

	Modèle	FG2000i-B
MOTEUR	Type de moteur	Monocylindre, 4 temps, refroidissement par air
	Déplacement	80 cm ³
	Système d'allumage	Allumage par étincelle
	Type de départ	Démarrage par recul
	Capacité d'huile	0.35 L
	Niveau de puissance acoustique mesuré, LwA	87.44dB(A), K =1,13dB(A)
	Niveau de puissance acoustique garanti	89 dB(A)
GENERATEUR	Capacité du réservoir de carburant(L)	4 L
	Fréquence (Hz)	50Hz
	Nombre(s) de phase(s)	1
	Tension nominale (V)	230V
	Puissance nominale (kW)	(COP) 1,8kW
	Max. Puissance (kW)	Max 2,0kW
	Courant nominal(A)	7,8A
	Classe de performances	G1
	Classe de qualité	A
	Max. Température	40°C
	Max. altitude	1000 m
	Classe de protection	IP23M
	Dimension (L*W*H)	48*28.5*46cm
	Poids net	18kg

13. DECLARATION DE CONFORMITE



BUILDER SAS

ZI, 32 RUE ARISTIDE BERGES – 312070 CUGNAUX – FRANCE

Déclare que la machine désignée ci-dessous :

GÉNÉRATEUR INVERTER ESSENCE :

FG2000i-B

Numéro de série : 20230218390-20230218715

Conforme aux dispositions de la Directive « machines » 2006/42/CE et des lois nationales la transposant :

Conforme également aux directives européennes suivantes :

Directive CEM 2014/30/UE ;

Directive ROHS (EU)2015/863 modifiant 2011/65/EU

Directive sur les émissions (UE) 2016/1628

Directive bruit 2000/14/CE Annexe VI + 2005/88/CE

Conforme également aux normes européennes, aux normes nationales et aux prescriptions techniques suivantes

EN ISO 8528-13 :2016

EN 55012 :2007/A1 :2009

EN 61000-6-1 :2019

Niveau mesuré de puissance sonore : LwA: 87.44 dB(A), K = 1.37dB(A)

Niveau garanti de puissance sonore : 89dB(A)

Notified Body : TÜV Rheinland LGA Products GmbH

Tillystraße 2, 90431 Nürnberg, Germany

(NB 0197)

Responsable du dossier technique : Michel Krebs

Cugnaux, 22/12/2023

Philippe MARIE / PDG

14. GARANTIE



GARANTIE

Le fabricant garantit le produit contre les défauts de matériel et de main-d'œuvre pour une période de 2 ans à compter de la date d'achat originelle. La garantie s'applique si le produit est à usage domestique. La garantie ne s'étend pas pour des pannes dues à l'usure et aux dommages normaux.

Le fabricant accepte de remplacer les pièces classées comme défectueuses par le distributeur désigné. Le fabricant n'accepte pas la responsabilité du remplacement de la machine, toute ou partie, et / ou des dommages s'ensuivant.

La garantie ne couvre pas les pannes dues :

- à la maintenance insuffisante.
- au montage, réglage ou opérations anormales du produit.
- aux pièces sujettes à l'usure normale.

La garantie ne s'étend pas :

- aux coûts d'expédition et d'emballage.
- à l'utilisation de l'outil dans un but autre que celui pour lequel il a été conçu.
- à l'usage et maintenance de la machine de manière non décrite dans le manuel d'utilisateur.

De par notre politique d'amélioration continue du produit, nous nous réservons le droit d'altérer ou de modifier les caractéristiques sans préavis. En conséquence, le produit peut être différent des informations contenues ci-dessus, mais une modification sera entreprise sans préavis si elle est reconnue comme une amélioration de la caractéristique précédente.

LIRE ATTENTIVEMENT LE MANUEL AVANT D'UTILISER LA MACHINE.

En commandant des pièces détachées, veuillez indiquer le numéro ou le code de la pièce, vous pouvez trouver cela dans la liste de pièces détachées dans ce manuel. Gardez le reçu d'achat ; sans lui, la garantie est invalide. Afin de vous aider avec votre produit, nous vous invitons à nous contacter par téléphone ou via notre site internet :

- **+33 (0)9.70.75.30.30**
- **<https://services.swap-europe.com/contact>**

Vous devez créer un « ticket » via leur plateforme.

- Inscrivez-vous ou créez votre compte.
- Indiquez la référence de l'outil.
- Choisissez l'objet de votre demande.
- Expliquez votre problème.
- Joignez ces fichiers : la facture ou le reçu de caisse, la photo de la plaque d'identification (numéro de série), la photo de la pièce dont vous avez besoin (par exemple : broches de la fiche de transformateur qui sont cassées).



15. PANNE PRODUIT

QUE FAIRE SI MA MACHINE TOMBE EN PANNE?

Si vous avez acheté votre produit en magasin :

- a) Videz le réservoir d'essence si votre produit en a un.
- b) Veillez à ce que votre machine soit complète (accessoires fournis) et propre ! Si ce n'est pas le cas le réparateur refusera la machine.

Se présenter au magasin avec la machine complète avec le ticket de caisse ou facture.

Si vous avez acheté votre produit sur un site internet :

- a) Videz le réservoir d'essence si votre produit en a un.
- b) Veillez à ce que votre machine soit complète (accessoires fournis) et propre ! Si ce n'est pas le cas le réparateur refusera la machine.
- c) Créez un dossier SAV SWAP-Europe (ticket) sur le site : <https://services.swap-europe.com>
Au moment de faire la demande sur SWAP-Europe, vous devez joindre la facture et la photo de la plaque signalétique.

- d) Contactez la station de réparation pour s'assurer de ses disponibilités, avant de déposer la machine.

Se présenter en station de réparation avec la machine complète emballée, accompagnée de la facture d'achat et de la fiche de prise en charge station téléchargeable une fois la demande SAV effectuée sur le site SWAP-Europe

Pour les machines présentant une panne de moteurs constructeurs BRIGGS & STRATTON, HONDA et RATO veuillez vous référer à la notice.

Les réparations seront faites par les motoristes agréés de ces constructeurs, voir leur site :

- <http://www.briggsandstratton.com/eu/fr>
- <http://www.honda-engines-eu.com/fr/service-network-page;jsessionid=5EE8456CF39CD572AA2AEEDFD290CDAE>
- <https://www.rato-europe.com/it/service-network>

Veillez conserver votre emballage d'origine pour permettre les retours SAV ou emballer votre machine avec un carton similaire aux mêmes dimensions.

Pour toute question concernant notre SAV vous pouvez faire une demande sur notre site <https://services.swap-europe.com>

Notre hotline reste à votre écoute au +33 (9) 70 75 30 30.



16. EXCLUSIONS DE GARANTIE

LA GARANTIE NE COUVRE PAS :

- La mise en route et les réglages du produit.
- Les dommages consécutifs à une usure normale du produit.
- Les dommages consécutifs à une utilisation non conforme du produit.
- Les dommages résultants d'un montage ou d'une mise en route non conforme au manuel d'utilisation.
- Les pannes liées à la carburation au-delà de 90 jours et à l'encrassement des carburateurs.
- Les actes d'entretiens périodiques et standards.
- Les actes de modification et de démontage qui annulent directement la garantie.
- Les produits dont le marquage original d'authentification (marque, numéro de série) ont été dégradés, altérés ou retirés.
- Le remplacement des consommables.
- L'utilisation des pièces qui ne sont pas d'origine.
- La casse des pièces consécutive à des chocs ou projections.
- Les pannes des accessoires.
- Les défauts et leurs conséquences liés à toute cause extérieure.
- La perte d'éléments et la perte due à un vissage insuffisant.
- Les éléments de coupe et tout dommage lié au desserrage des pièces.
- Une surcharge ou surchauffe.
- Une mauvaise qualité de l'alimentation : tension défectueuse, erreur de voltage, etc.
- Les dommages consécutifs à la privation de jouissance du produit pendant le temps nécessaire aux réparations et plus généralement les frais d'immobilisation du produit.
- Les frais de contre-expertise établis par un tiers suite à un devis par une station de réparation SWAP-Europe
- L'utilisation d'un produit qui présenterait un défaut ou une casse constaté(e) et qui n'aurait pas fait l'objet d'un signalement immédiat et/ou d'une réparation auprès des services de SWAP-Europe.
- Les détériorations liées aux transports et au stockage*.
- Les lanceurs au-delà de 90 jours.
- Huile, essence, graisse.
- Les dommages liés à l'utilisation de carburants ou lubrifiants non conformes.

* Conformément à la législation du transport les détériorations liées aux transports doivent être déclarées aux transporteurs dans les 48 heures maximum après constat par lettre recommandée avec accusé de réception.

Ce document est un complément de votre notice, liste non exhaustive.

Attention : toute commande doit être vérifiée en présence du livreur. En cas de refus de celui-ci vous devez simplement refuser la livraison et notifier votre refus.

Rappel : Les réserves n'excluent pas la notification par courrier recommandé A/R dans les 72h.

Information :

Les appareils thermiques doivent être hivernés à chaque saison (service disponible sur le site SWAP-Europe)
Les batteries doivent être chargées avant d'être stockées.

FEIDER

MACHINES



BUILDER SAS
32, rue Aristide Bergès - ZI 31270 Cugnaux - France
MADE IN PRC 2023